

软盘号  
CAD  
会签  
描图  
描校  
旧底图登记号  
底图登记号

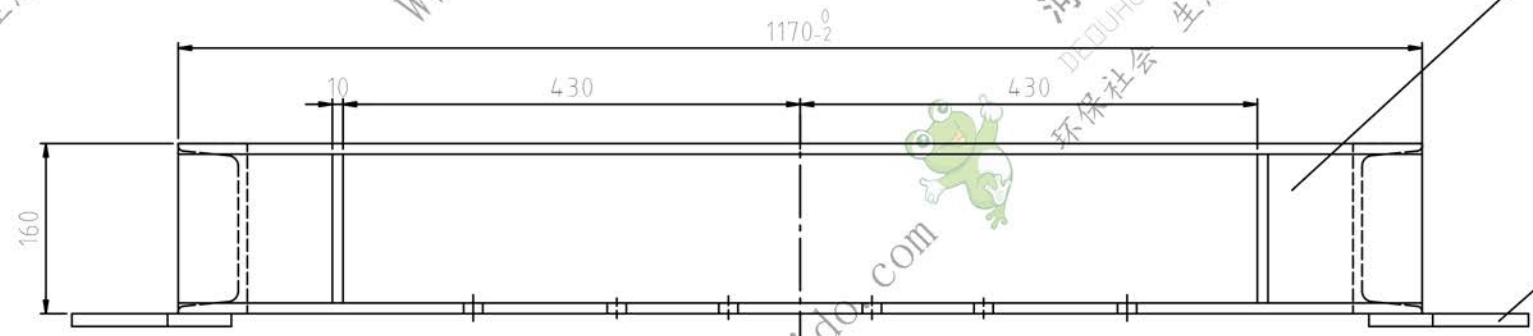

- 技术要求
- 1、各孔焊后加工。
  - 2、各件下料端面均为
  - 3、各焊缝均为连续角焊，焊缝高度均为6。

序号	代号	名称	数量	材料	单重	总重	备注
4	本图	筋板 86	4	Q235-A	0.366	1.46	
3	本图	立梁 160x65 L=400	2	Q235-A	7.9	15.80	
2	本图	横梁 160x65 L=1170	2	Q235-A	27.24	54.48	
1	本图	连接板 812	2	Q235-A	11.6	23.20	
磁盘号					S014.01010		
后轮架					图 94.94 15		
组件					共 张 第 张		
设计					日期		
制图					日期		
审核					日期		
日期					日期		

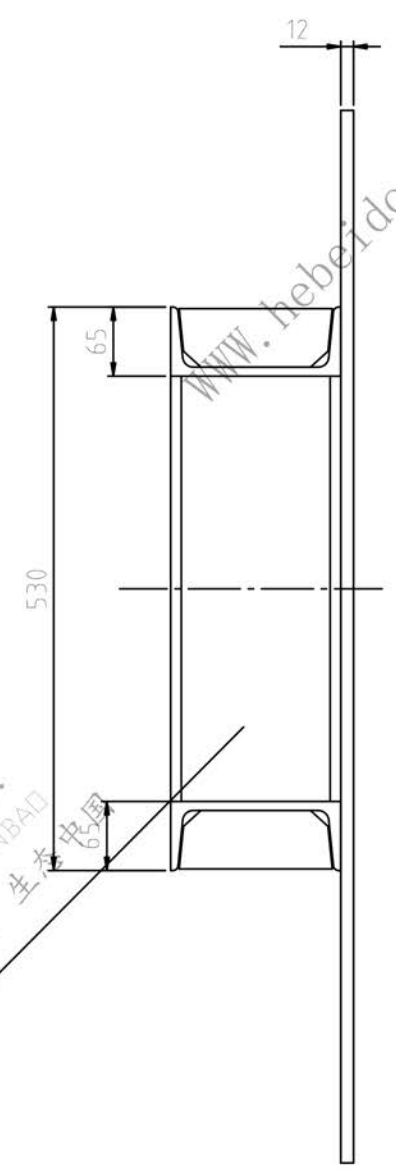
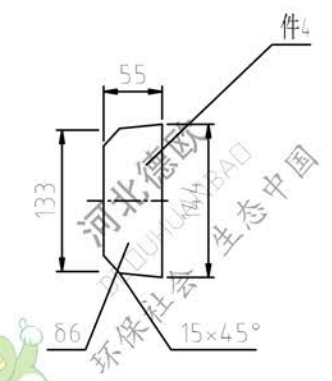
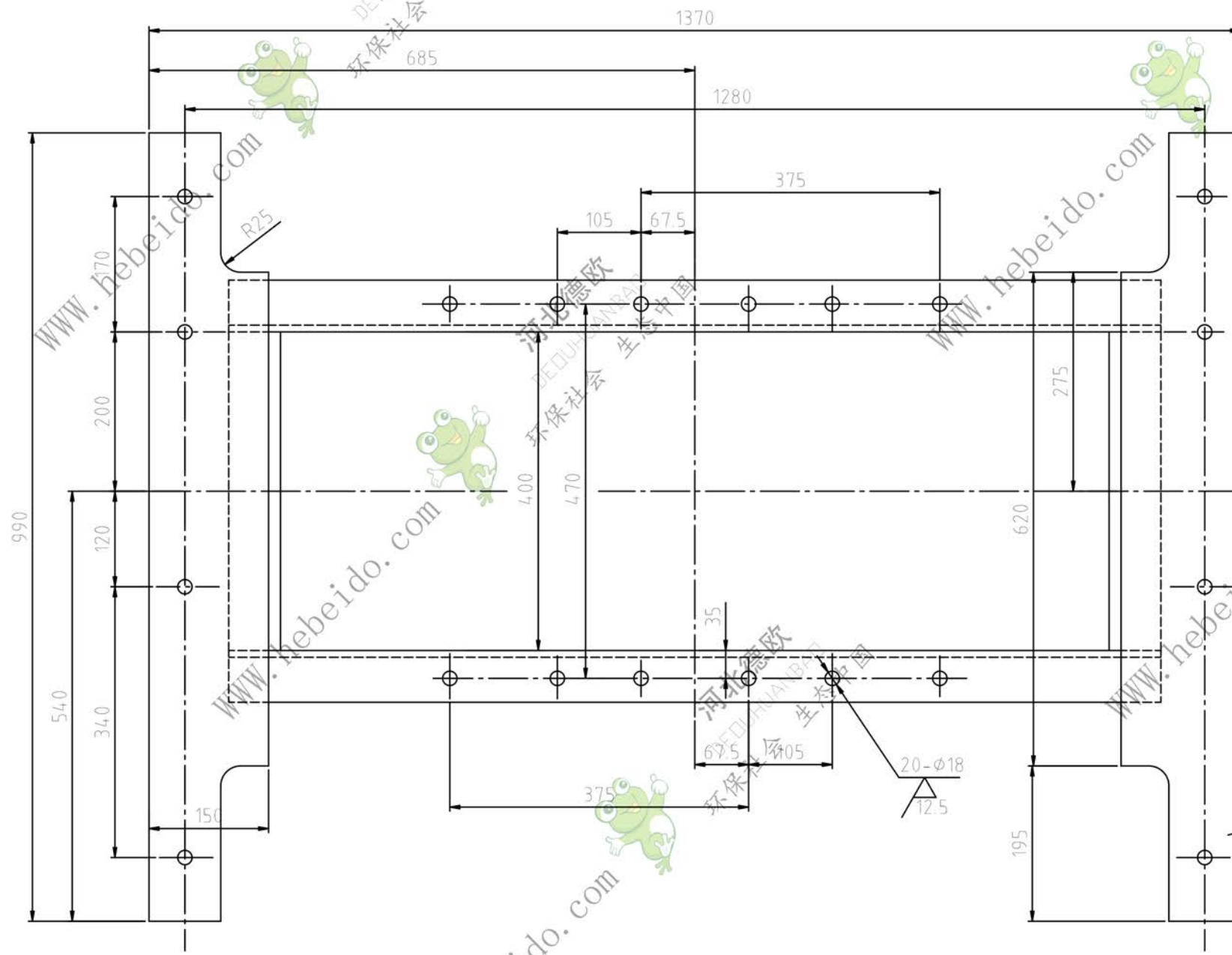