

软盘号

CAD

会 签

描 图

描 校

旧底图登记号

底图登记号

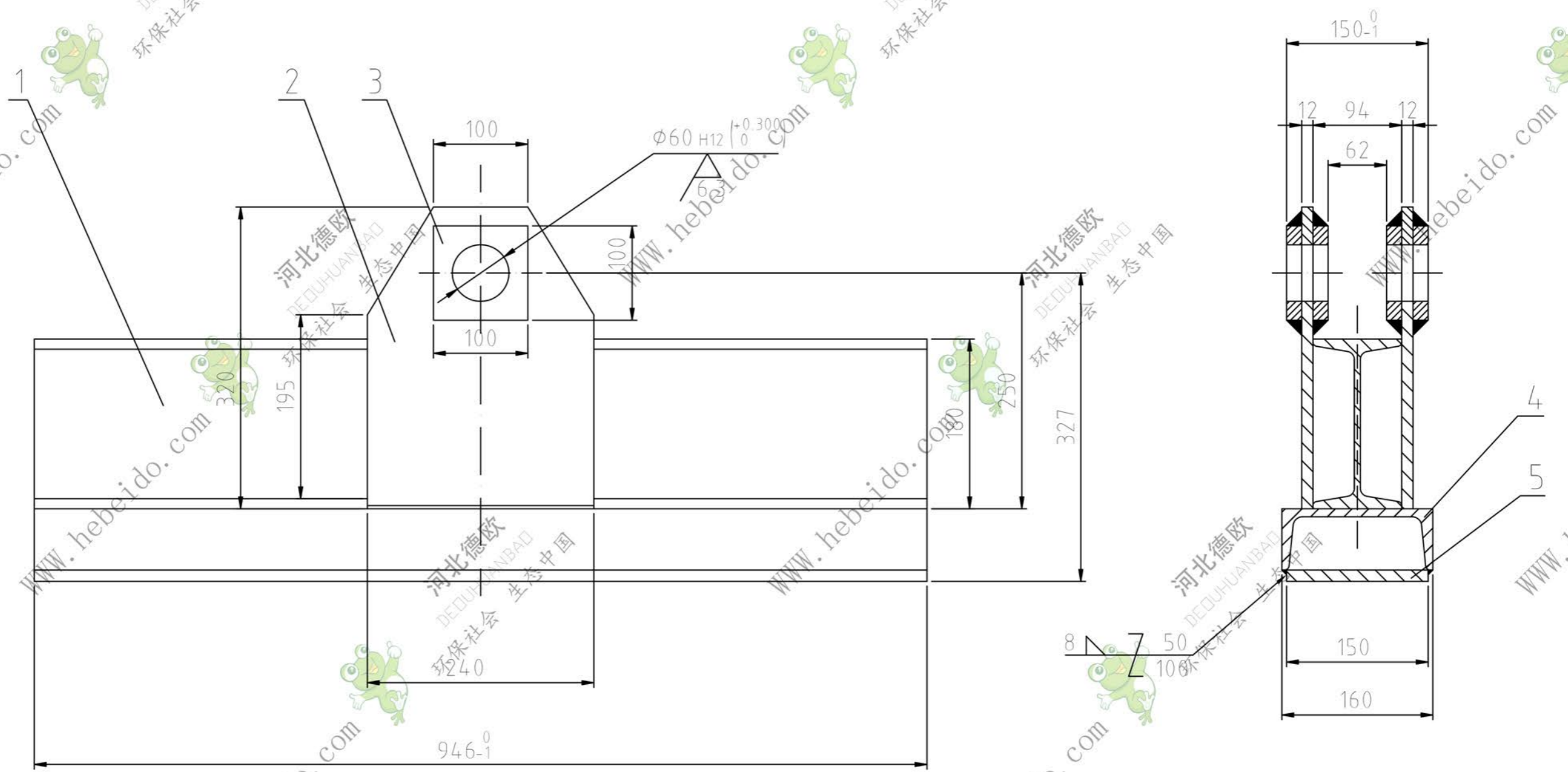

技术要求

- 1、各零件下料端面。
- 2、 $\phi 60 H12$ 焊后加工。
- 3、未注焊缝要求的搭接处均为连续角焊，焊缝高度均为8。

5	本图	板 $\delta 12$	1	Q235	13.8	13.80	
4	本图	槽钢 160X65 L=946	1	Q235	18.52	18.52	
3	本图	板 100X100 $\delta 16$	4	Q235	0.86	3.44	
2	本图	板 $\delta 12$	2	Q235	5.22	10.44	
1	本图	工字钢 I 180X94 L=946	1	Q235	23.52	23.52	
序号	代号	名称	数量	材料	单重	总重	备注
				磁盘号	SDA1004.03		
				牵引梁	图 纸 标 记	重 量	比 例
					64.12	1:5	
				焊接件	共 张	第 张	
					德欧环保 环保社会 生态中国		
设计	李连通	描 图	日期				
制图	刘飞	标 准 化					
审校	秦海波	批 准					
日期							