

软盘号
CAD
会签
描图
描校
旧底图登记号
底图登记号

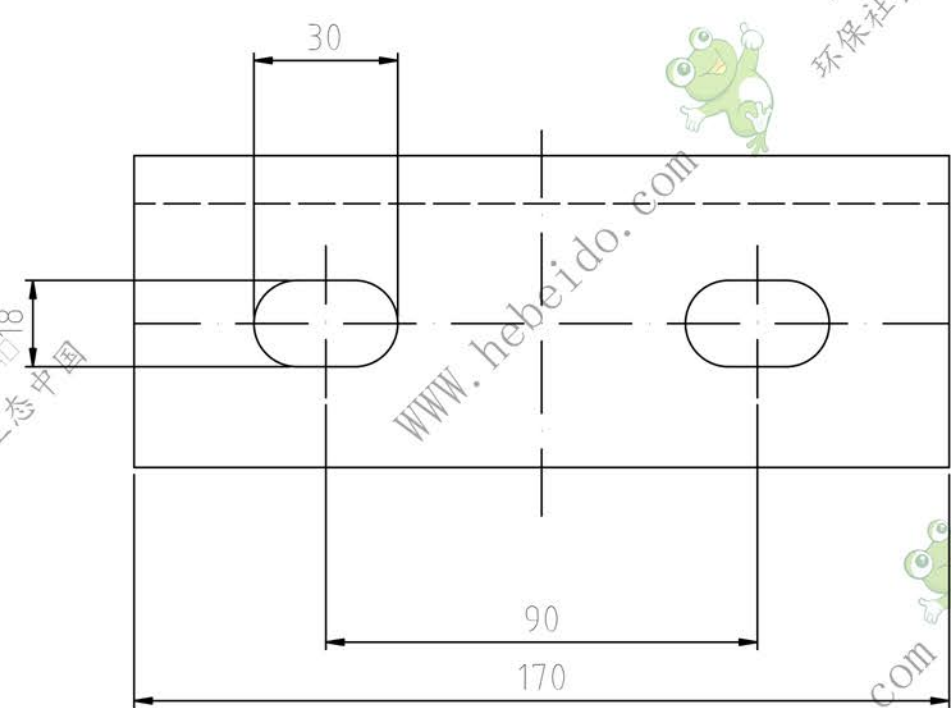
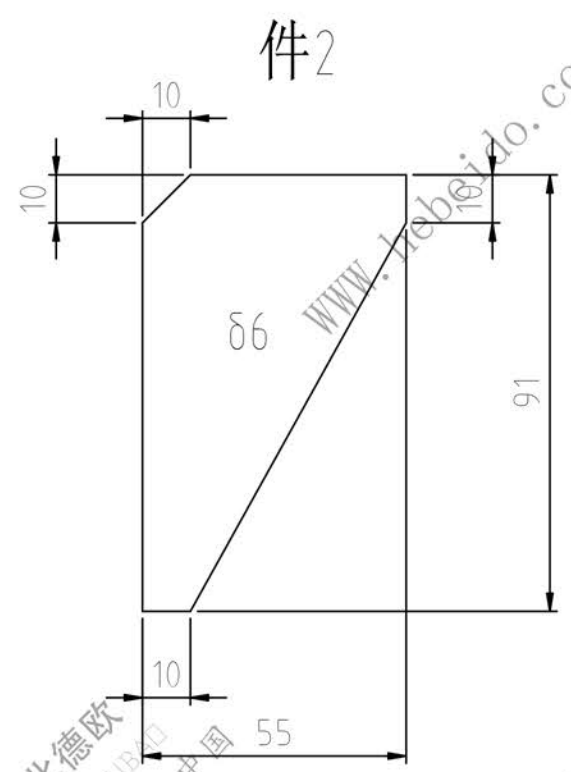
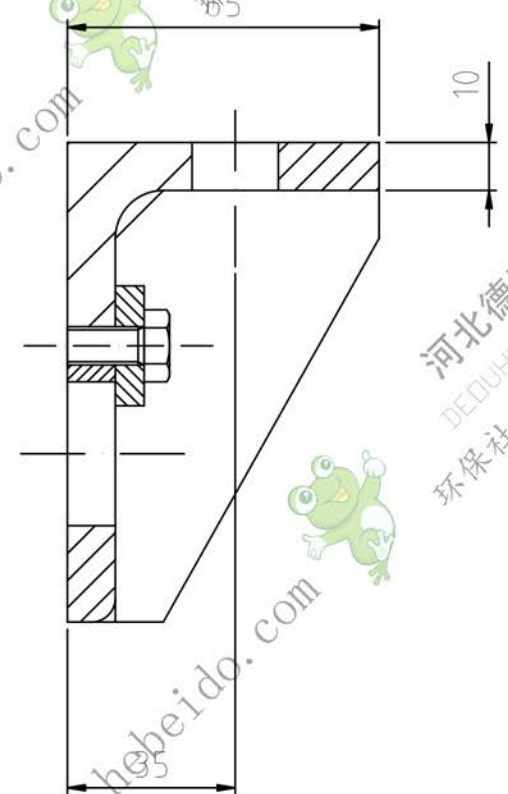
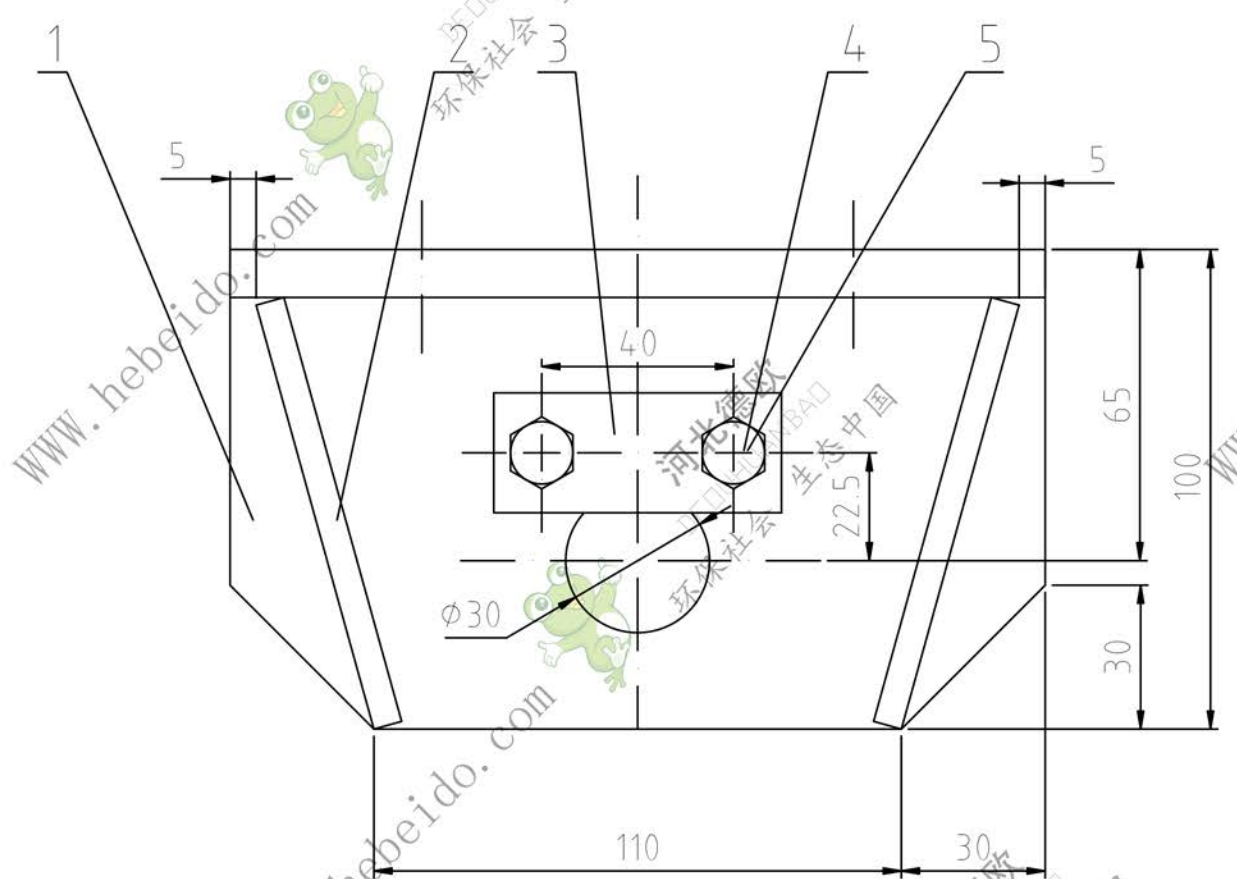

技术要求

- 1、下料边均为。
- 2、焊缝均为连续焊缝，高度为被焊件最小厚度。

5	GB 5781-86	螺栓 M8x20	2					
4	GB 93-87	弹性垫圈 8	2					
3	8SJ0102-2	卡板	1	Q235-A	0.12	0.12		
2		筋板	2	Q235-A	0.15	0.30		
1	8SJ0102-1	角钢	1	Q235-A	2.29	2.29		
序号代号	名称		数量	材料	单重	总重	备注	
	磁盘号 8SJ0102						8SJ0102	
	托辊座						图 纸 标 记	重 量
								比 例
								273
							共 张	第 张
							德欧环保 DEDUHUANBAO 环保社会 生态中国	

河北德欧
DEDUHUANBAO
环保社会 生态中国

WWW.hebeido.com

河北德欧
DEDUHUANBAO
环保社会 生态中国

设计 李连通 工艺
制图 刘飞 标准化
审核 秦海波 批准
日期

托辊座
组件

德欧环保
DEDUHUANBAO
环保社会 生态中国