

- ### 安装技术要求
1. 上导轨安装时先将中间支架上的上支承板敲下,然后用导轨压板以及螺栓组件等把上导轨压紧,并按要求调整导轨,最后把支承板与支架焊接
  2. 下导轨与中间支架待整机安装调准后,按要求现场焊接
  3. 全机安装后,中心线的不直线度应 $2\text{mm}(L < 10\text{m})$ , $<3\text{mm}(10\text{m} < L < 30\text{m})$ , $<4\text{mm}(30\text{m} < L < 50\text{m})$ .
  4. 左右两轻轨的高低差应 $<2\text{mm}$ .
  5. 牵引链安装时每节连一根长销轴,料斗在链条安装后安装,并注意料斗方向
  6. 为防尘需要,进出口应配除尘设备
  7. 基础可参考图示制作,也可根据现场情况,根据不同倾斜角 $\alpha$ ,制成其它形式

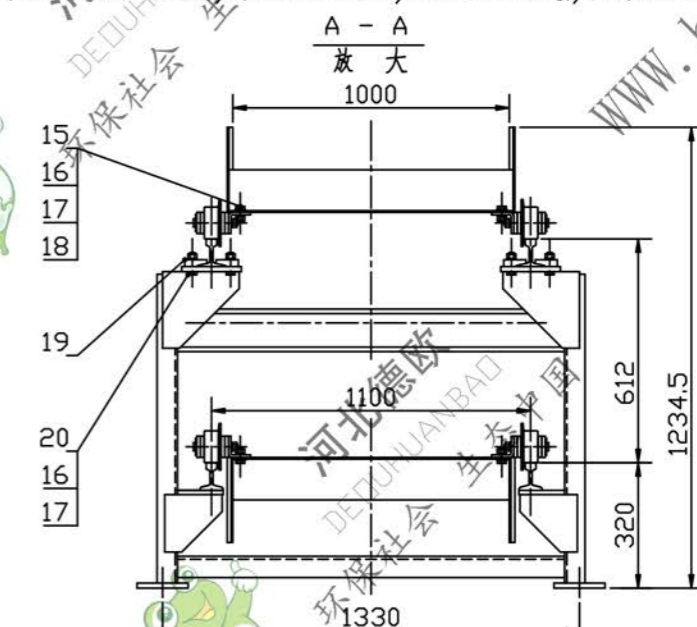

### 技术参数

|               |                   |
|---------------|-------------------|
| 链轮节圆直径 (mm)   | 540               |
| 链轮齿数 (齿)      | 6                 |
| 链条节距 (mm)     | 320               |
| 主机运行速度(m/min) | 1.5~6             |
| 输送能力 (m³/h)   | 13~52             |
| 物料最大块度 (mm)   | 280               |
| 输送倾斜角 (°)     | $0 < \alpha < 25$ |
| 尾轮调节行程 (mm)   | 400               |

|    |              |             |        |  |    |
|----|--------------|-------------|--------|--|----|
| 20 | GB5782-86    | 螺栓 M12X45   | Q235   |  |    |
| 19 | BL650-04-05  | 压板          | Q235   |  | 借用 |
| 18 | GB97.1-85    | 平垫圈 12      | Q235   |  |    |
| 17 | GB93-87      | 弹簧垫圈 12     | 64Mn   |  |    |
| 16 | GB6170-86    | 螺母 M12      | Q235   |  |    |
| 15 | GB5782-86    | 螺栓 M12X30   | Q235   |  |    |
| 14 | BL1000-06-00 | 尾部装配        | <1> 部件 |  |    |
| 13 | BL650-03-05  | 尾节下导轨 8Kg/M | 1 Q235 |  | 借用 |
| 12 | BL650-03-04  | 尾节上导轨 8Kg/M | 1 Q235 |  | 借用 |
| 11 | GB93-87      | 弹簧垫圈 14     | 64Mn   |  |    |
| 10 | GB6170-86    | 螺母 M14      | Q235   |  |    |
| 9  | GB5782-86    | 螺栓 M14X40   | Q235   |  |    |
| 8  | BL650-03-03  | 连接板         | Q235   |  | 借用 |
| 7  | BL800-03-00  | 牵引链         | 组合件    |  |    |
| 6  | BL1000-05-00 | 料斗          | 结构件    |  |    |
| 5  | BL1000-04-00 | 中间支架        | 结构件    |  |    |
| 4  | BL650-03-02  | 首节下导轨 8Kg/M | 1 Q235 |  | 借用 |
| 3  | BL650-03-01  | 首节上导轨 8Kg/M | 1 Q235 |  | 借用 |
| 2  | BL1000-02-00 | 头部装配        | <1> 部件 |  |    |
| 1  | BL1000-01-00 | 驱动装置        | <1> 部件 |  |    |

| 序号 | 代号  | 名称  | 数量 | 材料 | 单重 | 总重    | 备注        |
|----|-----|-----|----|----|----|-------|-----------|
|    |     |     |    |    |    |       | BL1000-00 |
|    |     |     |    |    |    |       | 总装        |
| 设计 | 校核  | 审核  | 工艺 | 标记 | 处数 | 更改文件号 | 签字日期      |
| 设计 | 李连通 | 秦海波 | 刘飞 | 图样 | 标记 | 重量    | 比例        |
|    |     |     |    |    |    |       | 1:25      |
|    |     |     |    |    |    |       | 共 张 第 张   |

