

FU500-06-03

其余 6.3

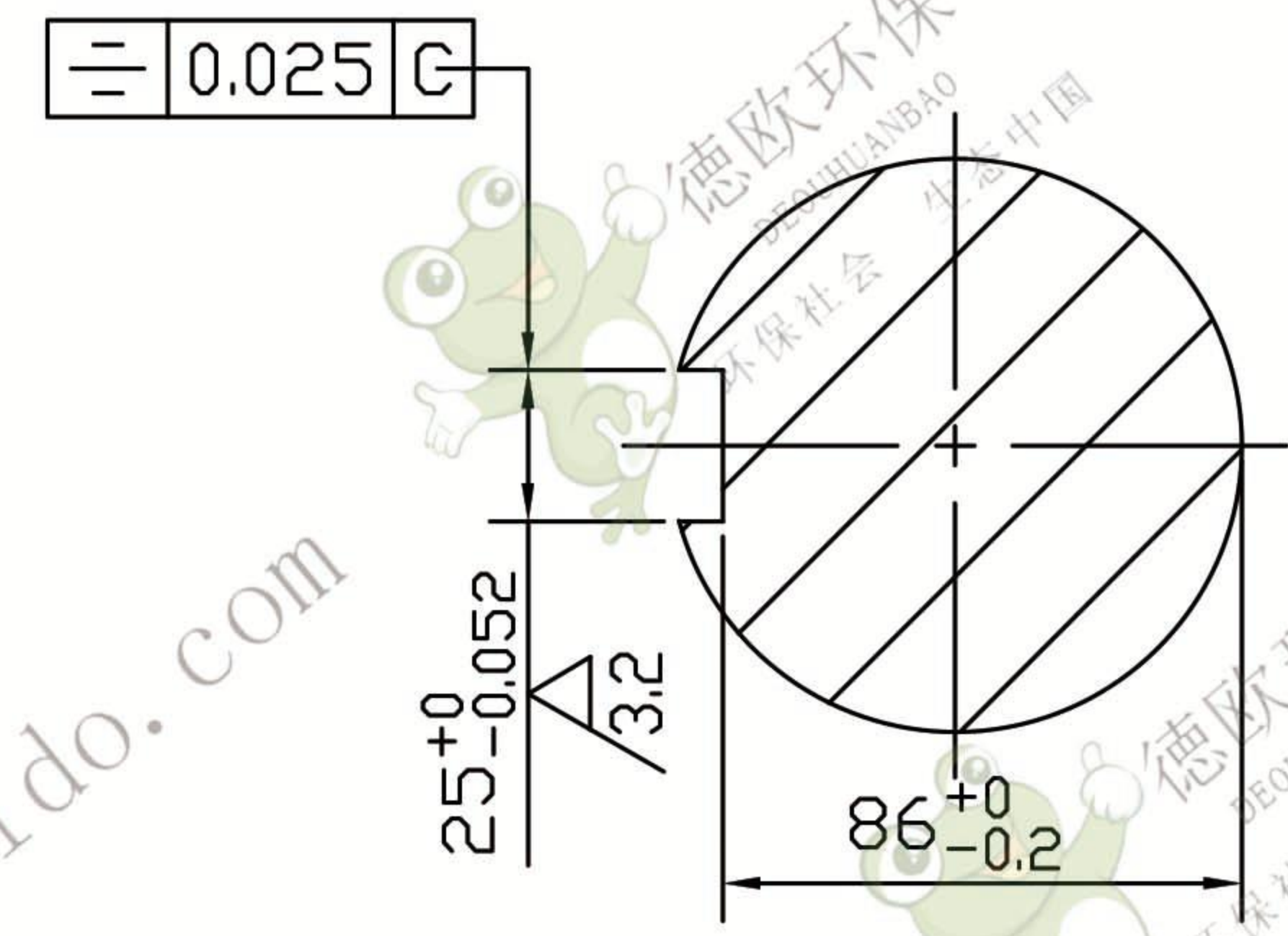
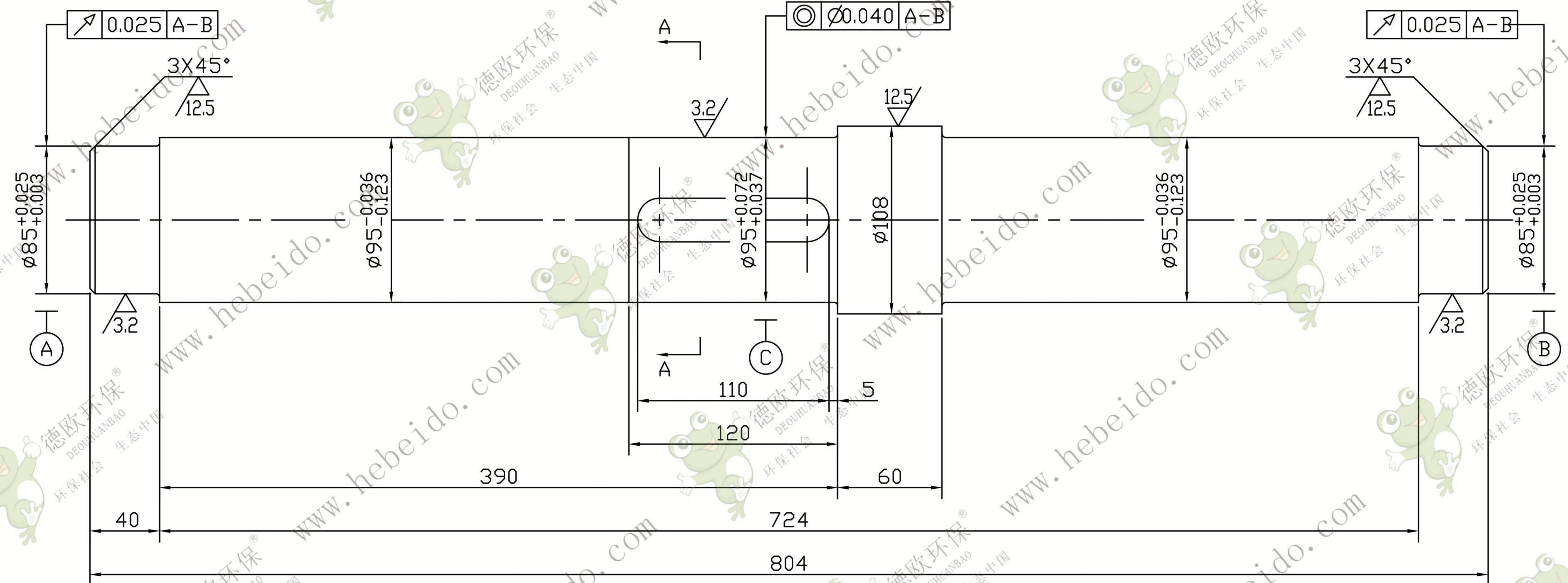

技术要求

1. 调质处理后硬度为 HRC28~32.
2. 未注明倒角为 1X45°, 并倒钝锐角.
3. 未注明圆角为 R2.
4. 两端中心孔为 B6.3/18.0, 按 GB145-85加工.

					尾轴			FU500-06-03	
								45	
标记	数量	更改文件号	签字	日期	图样标记	重量	比例	德欧环保 DEDUHUANBAO 环保社会 生态中国	
设计		李进通	标准化			44.71	1:2.5		
校对			批准						
审核		张海波							
工艺		刘飞	日期		共	张	第	张	