

FU500-06-01-305

其余 25

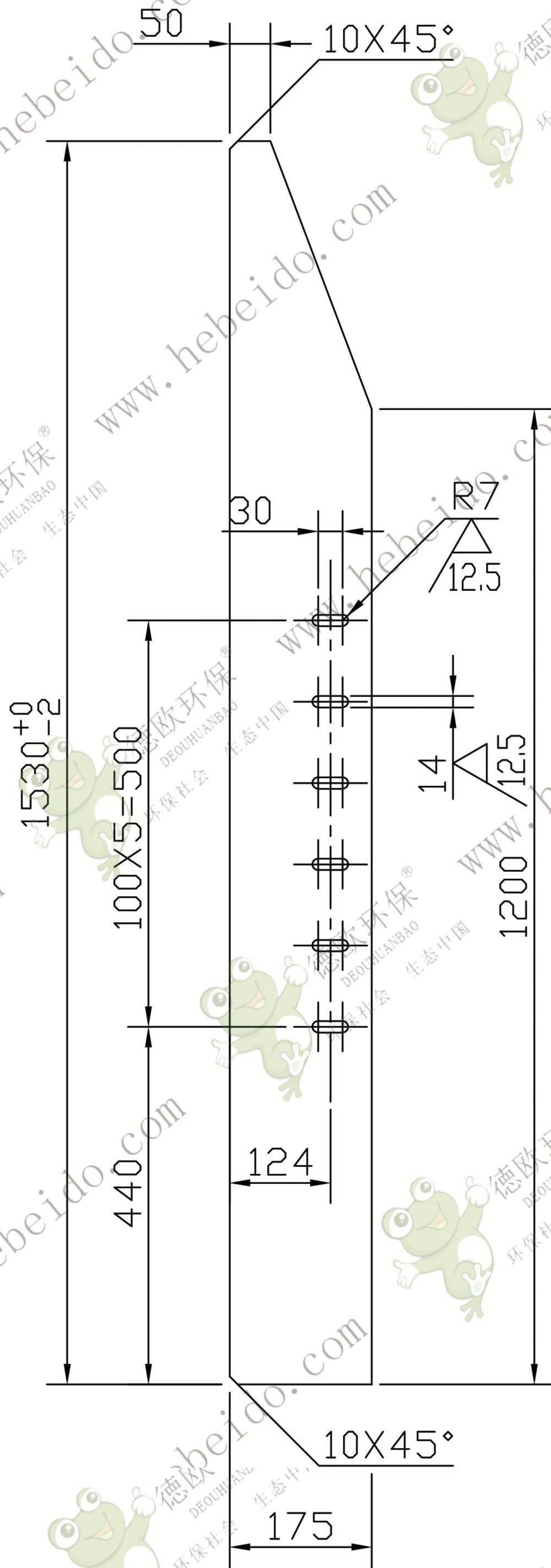

技术要求

1. 零件加工后必须平整。
2. 去除毛刺。

					轴承座板			FU500-06-01-305	
标记	处数	更改文件号	签字	日期	图样标记		重量	比例	Q235 δ=12 钢板 德欧环保 DEOUHuanbao 环保社会 生态中国
设计	李连通		标准化				22.955	1:10	
校对			批准						
审核	秦海波				共 张		第 张		
工艺	刘飞		日期						