

其余√

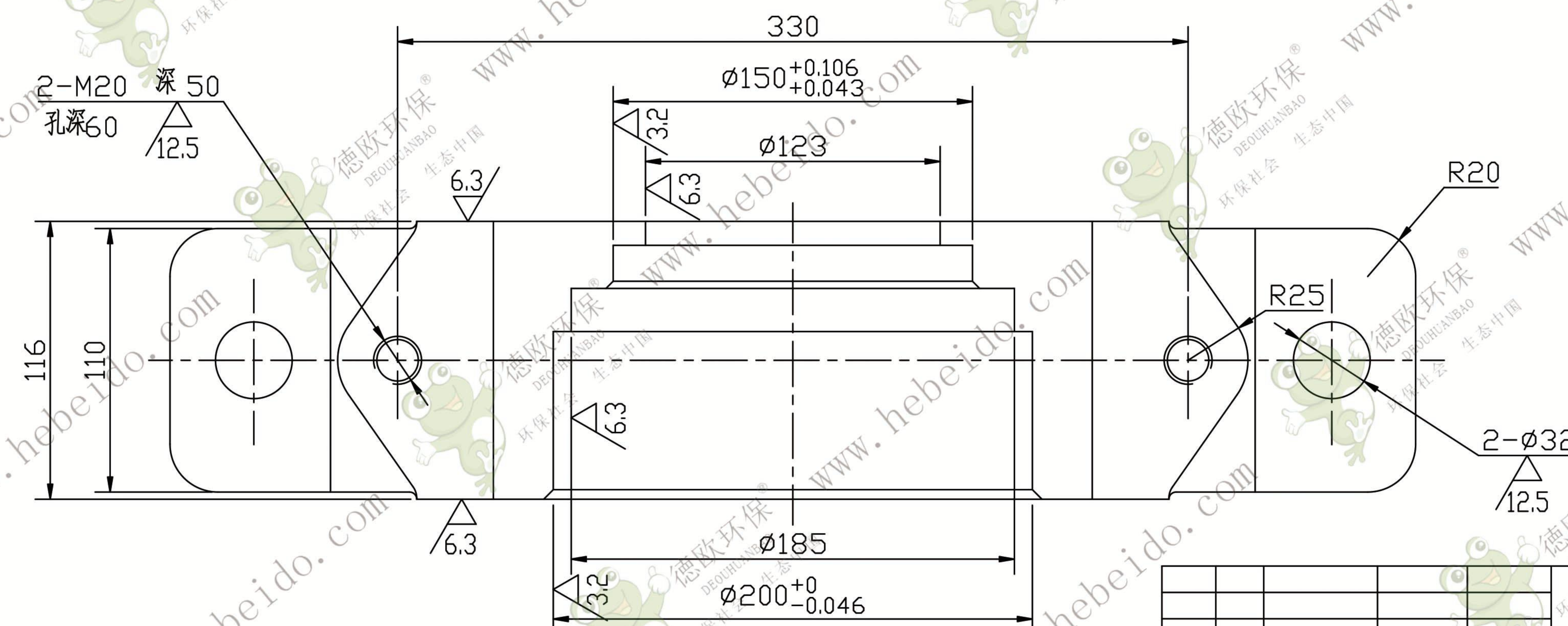
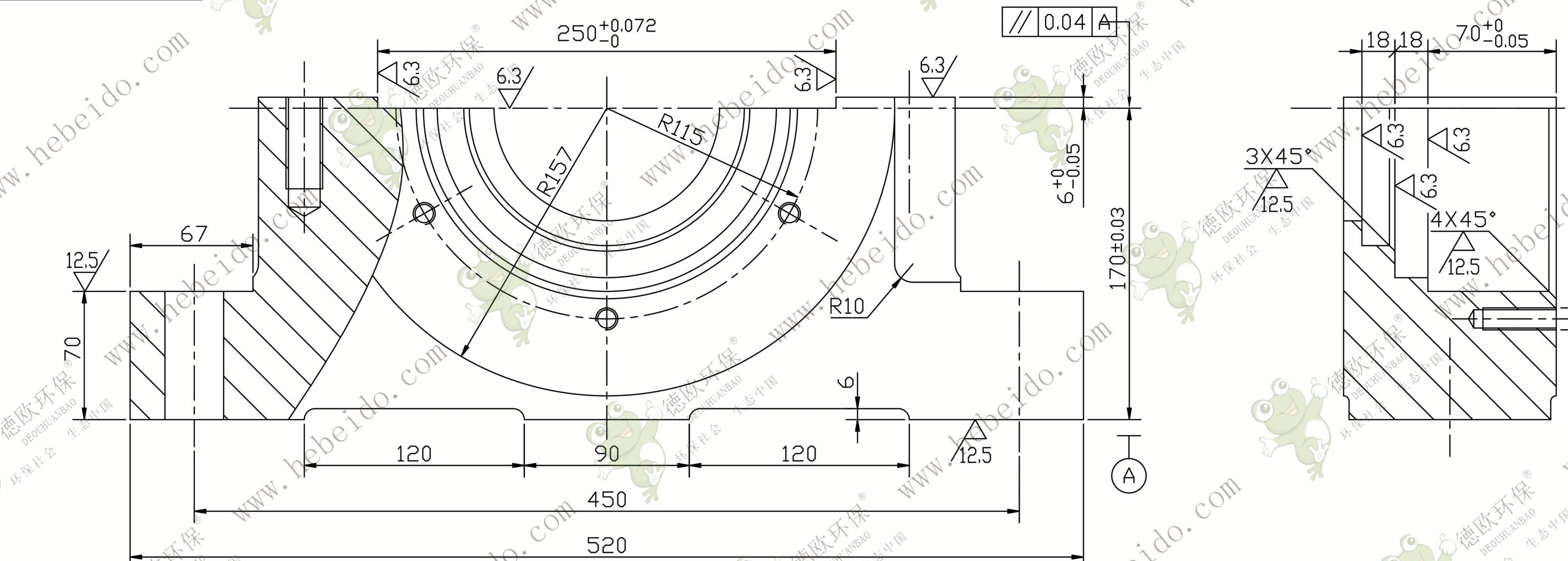

技术要求

1. 铸件按GB5676-85 验收,并须经时效处理
2. 与轴承座上盖配制
3. 未注明铸造圆角为R5~8.
4. 未注明倒角1X45°,并去毛刺
5. 非工作面涂防锈漆和色漆各一道

| | | | | | | | |
|----|-----|-------|-----|-------|------|---------------|-------|
| | | | | 轴承座下座 | | FU350-02-05-1 | |
| | | | | | | HT250 | |
| 标记 | 处数 | 更改文件号 | 签字 | 日期 | 图样标记 | 重量 | 比例 |
| 设计 | | | 标准化 | | | 46.80 | 1:2.5 |
| 校对 | 李连通 | | 批准 | | | | |
| 审核 | 秦海波 | | | | | | |
| 工艺 | 刘飞 | | 日期 | | 共 | 张 | 第 张 |

