

修改
TH160.1-05
会签
描图
描校

TH160.1-05

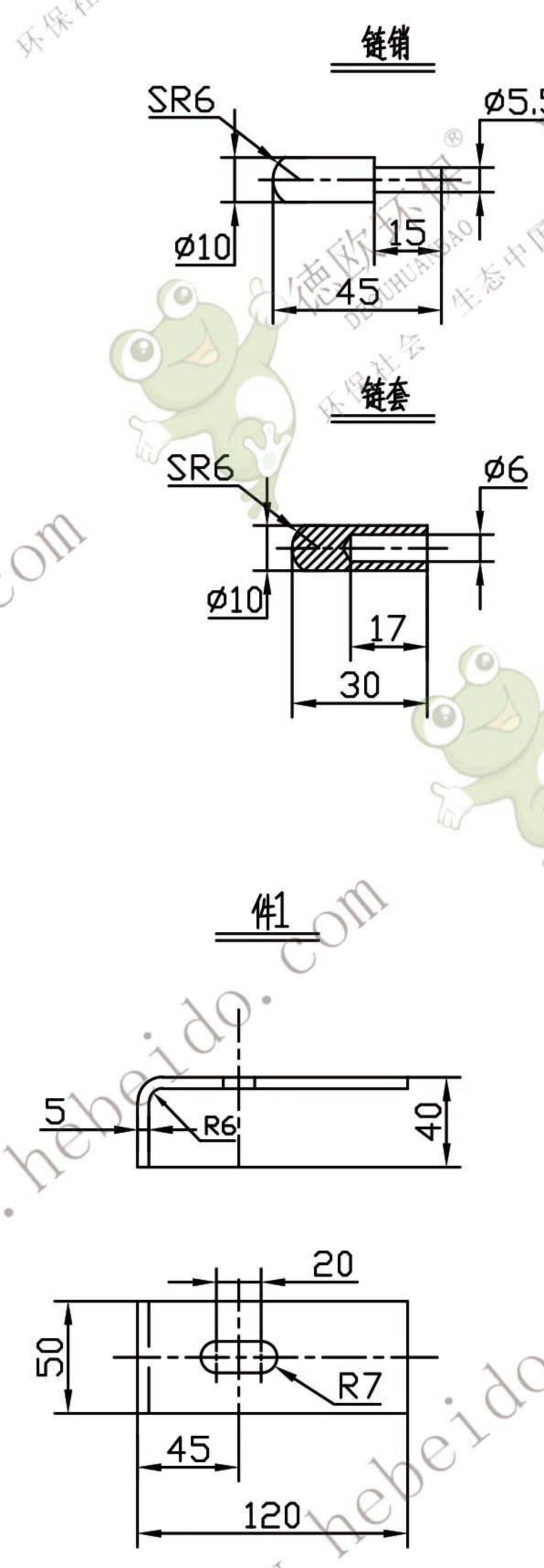
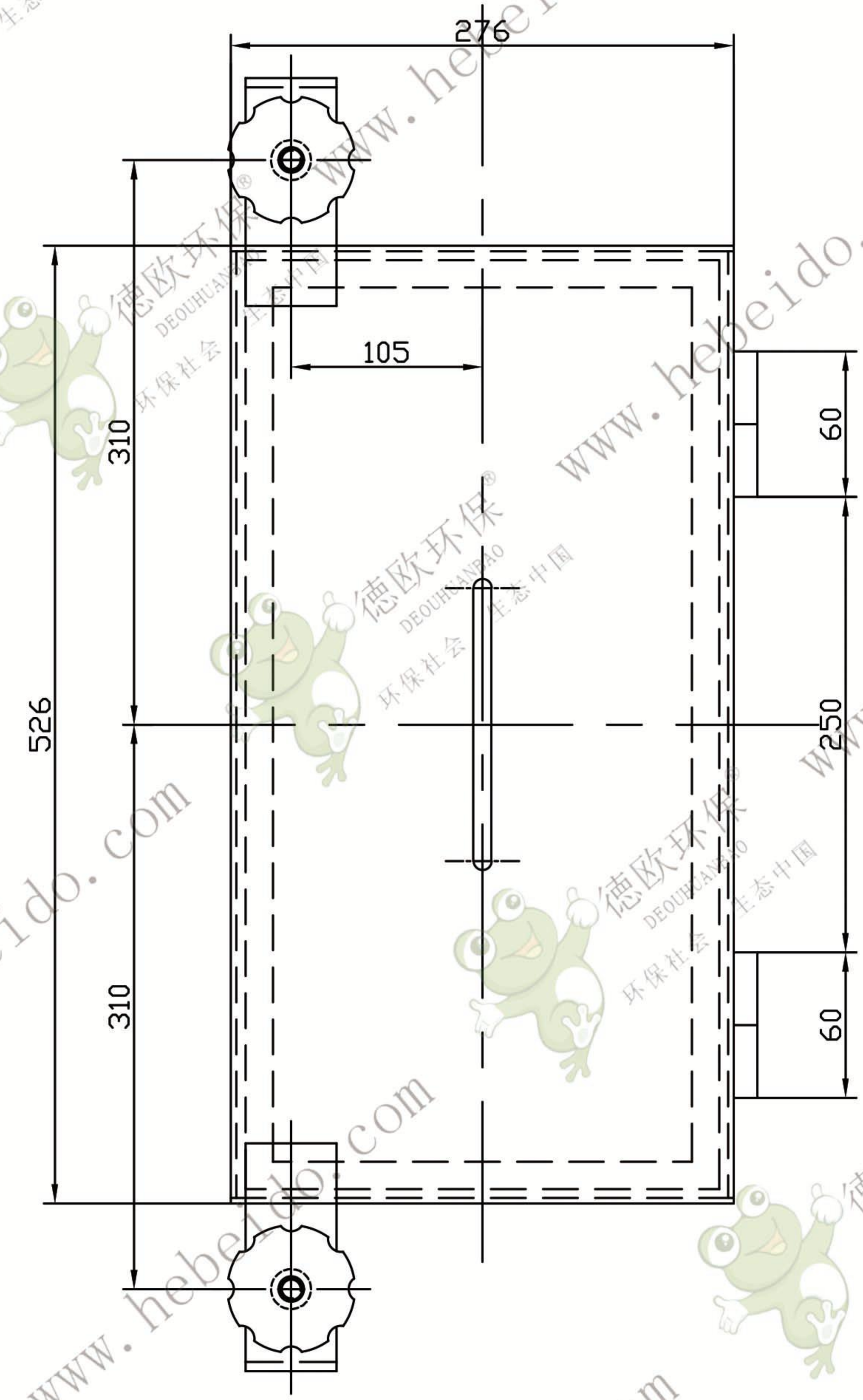
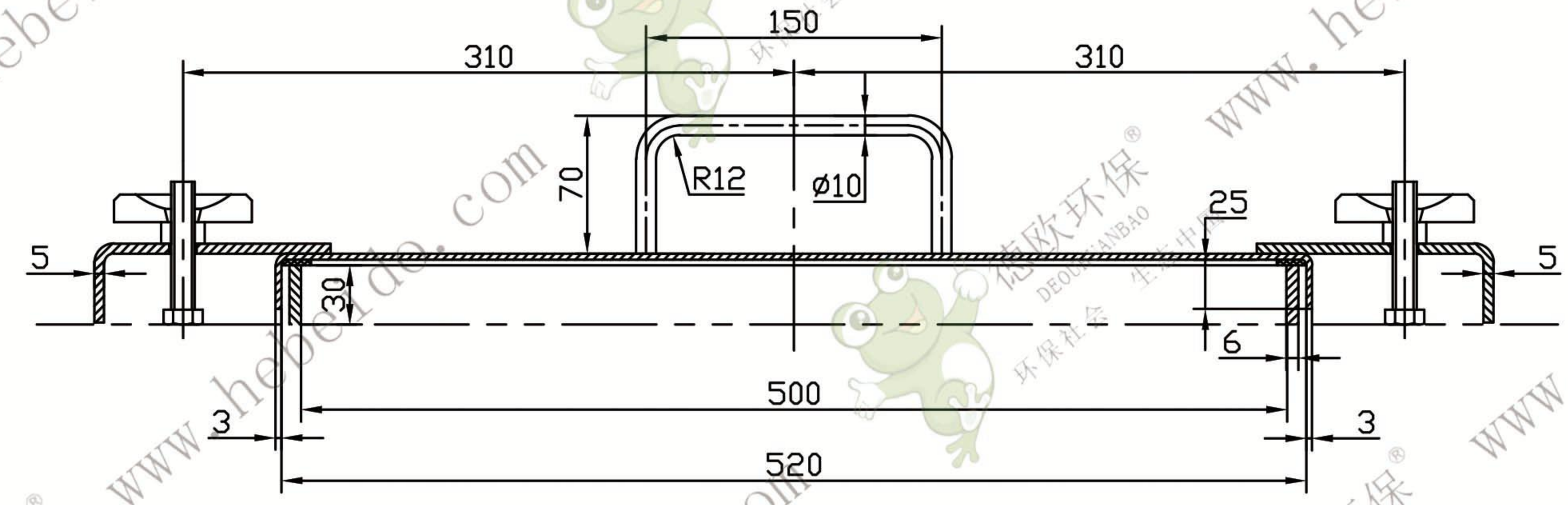
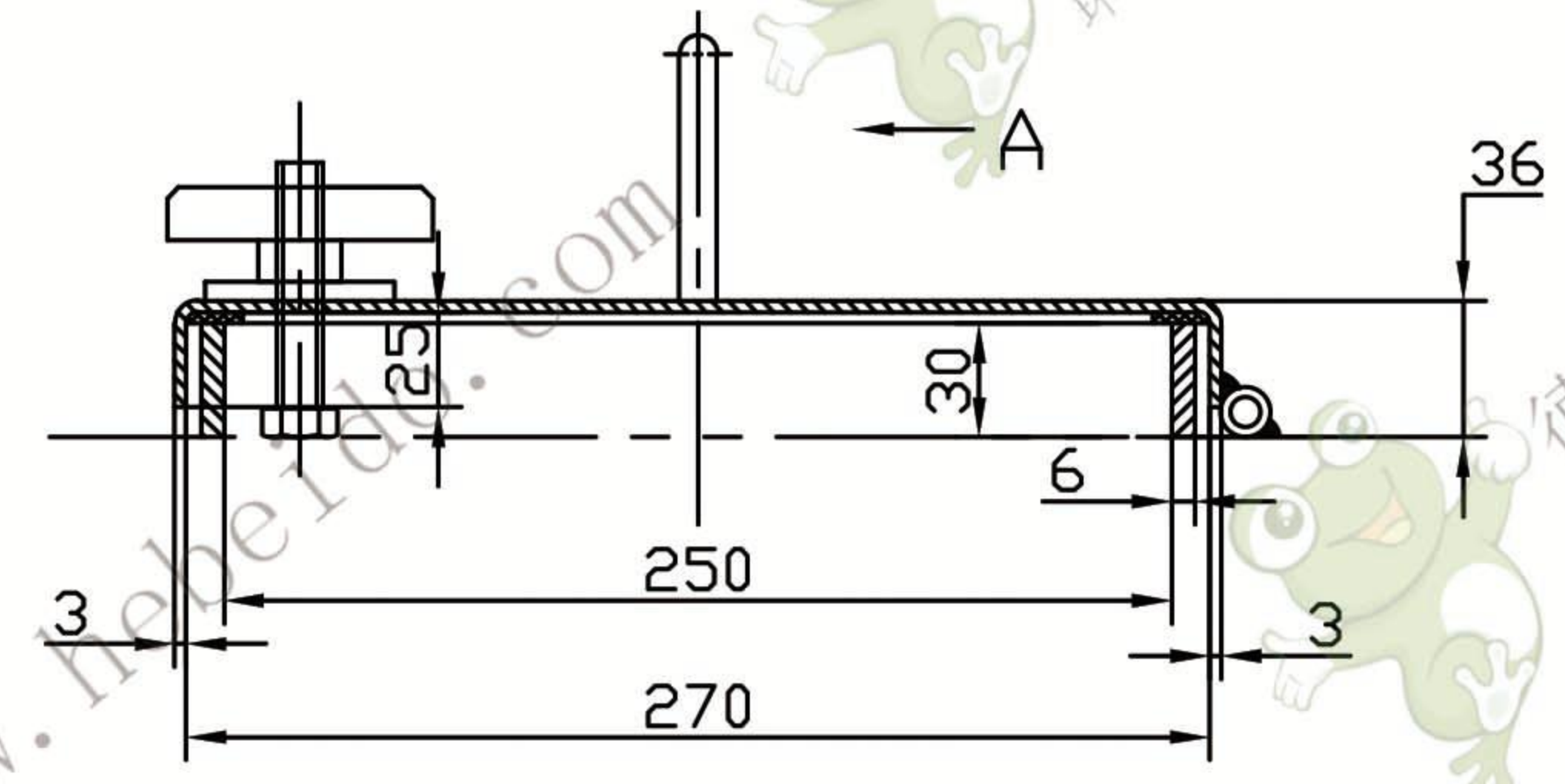

1、板面要求平整，下料周边去除毛刺。
2、本件装配时与上部机壳焊接。焊缝不得有气孔、夹渣等焊接缺陷。

9		键套	2	圆钢	10/Q235	0.02	0.04	L=32
8		键销	2	圆钢	10/Q235	0.02	0.04	L=45
7		钢板	2	钢板	6/Q235	0.45	0.9	
6		钢板	2	钢板	6/Q235	1	2	
5		自粘式密封条	1	三元乙丙发泡				L=3.5m
4		钢板	1	钢板	3/Q235	3.5	3.5	
3		圆钢	1	圆钢	10/Q235	0.17	0.17	L=270
2	2621212	波纹把手	2	成品				扬州芬尔
1		钢板	2	钢板	5/Q235	0.32	0.64	
序号	代号	名称	数量	材料	单件重量	总计重量	备注	
				焊接件		DEOUHuanbao 环保社会 生态中国		TH160.1-05
标记	页数	分区	更改文件号	签名	年月日	标准	阶段标记	重量
设计	审核	工艺	批准	制图	计算	比例	8	1:3
						共	张	第
						张	张	
						检		视
						1		2