

其余  $\sqrt{12.5}$

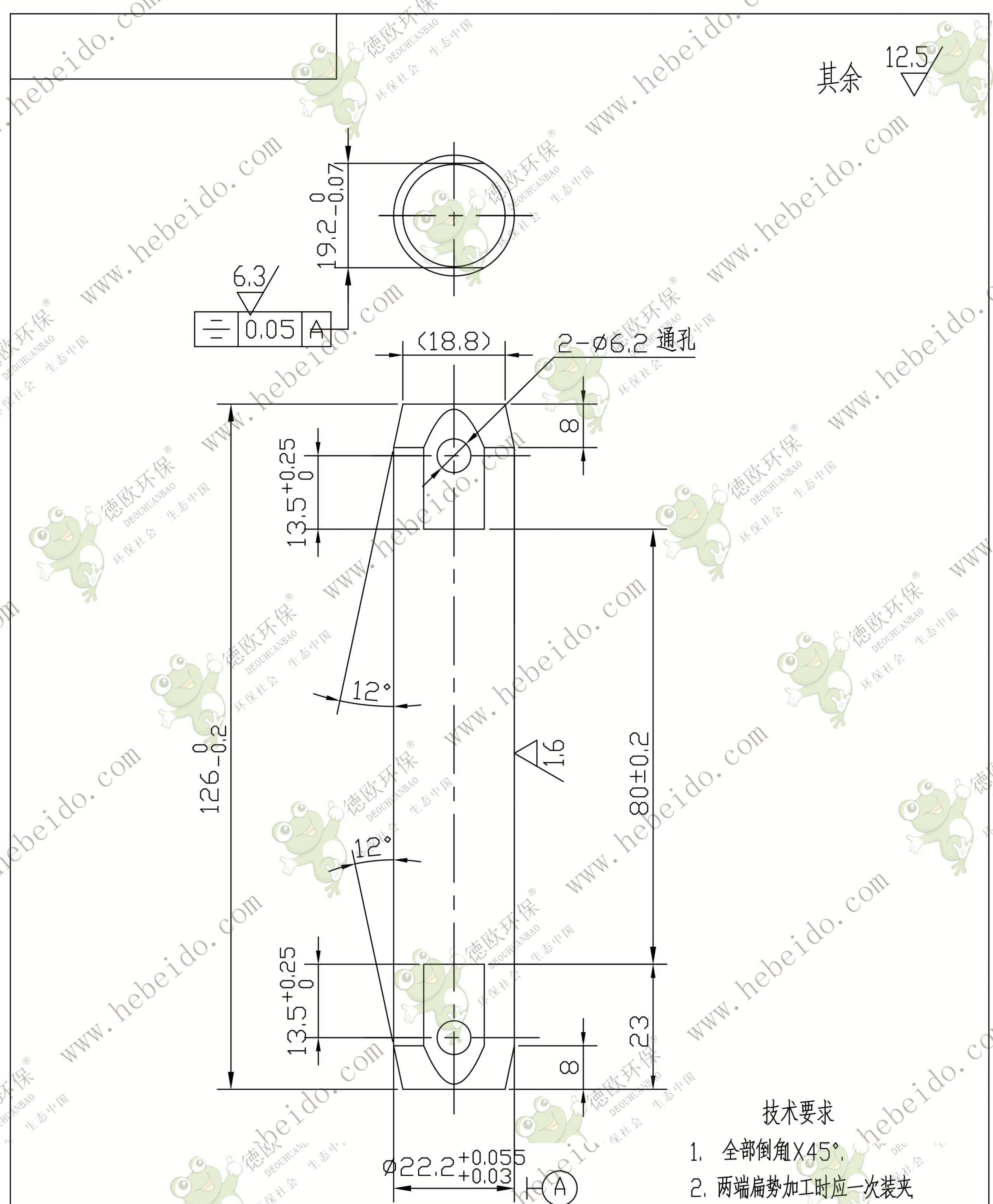

技术要求

1. 全部倒角X45°.
2. 两端扁势加工时应一次装夹.
3. 两端扁势同轴度偏差0.05.
4. 两端扁势平行度偏差0.05.
5. 热处理硬度HRC40~45.

				销 轴			NE100jq-04-01	
							40Cr	
标记	处数	更改文件号	签 字	日 期	图 样 标 记	重 量	比 例	
设 计			标 准 化			0.3563	1 : 1	
校 对	李连通		批 准					
审 核	秦海波							
工 艺	刘飞		日 期		共	张	第 张	



德欧环保  
DEOUHUANBAO  
环保社会 生态中国